

Série i20/i25/i27/i30

Générateur portatif à onduleur à essence

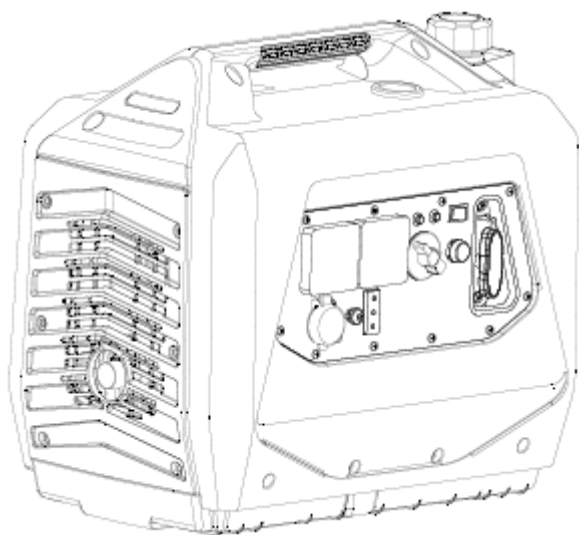

Guide de l'utilisateur

Directives initiales

Générateur portatif à onduleur à essence

Guide de l'utilisateur

Introduction

Merci d'avoir acheté notre générateur. Ce guide vous fournira une compréhension de base du fonctionnement et de la maintenance de cette machine. Si vous avez des questions concernant le fonctionnement ou l'entretien de votre machine, veuillez consulter votre concessionnaire local.



Lisez attentivement ce guide avant d'utiliser cette machine. Ce manuel doit être fourni avec la machine une fois vendue.

Renseignements importants

Les renseignements particulièrement importants se distinguent par les notes et symboles suivants :



Il s'agit du symbole d'alarme de sécurité, qui vous avertit des risques de blessures. Veuillez respecter toutes les informations de sécurité contenues avec ce symbole pour éviter toute blessure, voire même la mort.



Un AVERTISSEMENT indique une situation dangereuse, qui entrainera des blessures graves, voire la mort, si elle n'est pas évitée.

NOTE : Un NOTE indique des précautions spéciales à prendre pour éviter des dommages à la machine ou à tout autre bien.

REMARQUE : Une REMARQUE fournit des informations importantes pour simplifier une opération.

**VEUILLEZ LIRE ET COMPRENDRE CE GUIDE EN ENTIER AVANT
D'UTILISER LA MACHINE.**

REMARQUE :

Le fabricant recherche constamment des progrès dans la conception et la qualité de ses produits. Par conséquent, bien que ce guide contienne les dernières informations sur le produit au moment de sa publication, il se peut que vous y trouviez des différences mineures avec la machine réelle. Il y a également quelques variations dans la machine pour différents pays, en fonction des diverses exigences et de la réglementation. Pour toute question concernant ce guide, veuillez consulter votre concessionnaire local.

Table des matières

GARANTIE	5
EMPLACEMENT D'IMPORTANTES ÉTIQUETTES	5
SIGNIFICATION DES SYMBOLES.....	7
INFORMATIONS DE SÉCURITÉ	8
GAZ D'ÉCHAPPEMENT TOXIQUES.....	9
CARBURANT HAUTEMENT INFLAMMABLE ET TOXIQUE.....	9
MOTEUR ET SILENCIEUX CHAUDS.....	9
PRÉVENTION DES DÉCHARGES ÉLECTRIQUES.....	10
REMARQUES SUR LES RALLONGES.....	11
REMARQUES SUR LE RACCORDEMENT.....	11
DESCRIPTION	13
PANNEAU DE COMMANDE.....	13
FONCTIONS DE CONTRÔLE	14
COMMUTATEUR DE CARBURANT.....	14
ARRÊT DU MOTEUR (COMMUTATEUR ROUGE).....	14
COMMUTATEUR ECO.....	14
INDICATEUR D'ALARME NIVEAU D'HUILE BAS (JAUNE).....	15
ALARME DE SURCHARGE (ROUGE).....	15
INDICATEUR DE SORTIE (VERT).....	16
POMMEAU ÉVENT BOUCHON RÉSERVOIR CARBURANT.....	16
COMMUTATEUR DE RÉINITIALISATION (VERT).....	16
VÉRIFICATION AVANT UTILISATION	17
CARBURANT.....	17
HUILE MOTEUR.....	18
PRISES DE TERRE (GROUND).....	19
FONCTIONNEMENT	19
DÉMARRAGE DU MOTEUR.....	20
GAMME D'APPLICATION.....	22

CONNEXION AC.....	24
COUPER LE MOTEUR.....	25
ENTRETIEN PÉRIODIQUE	25
TABLEAU D'ENTRETIEN	26
AJUSTEMENT CARBURATEUR	27
VÉRIFICATION BOUGIE.....	27
REMPLACEMENT DE L'HUILE MOTEUR.....	28
ÉLÉMENT ET ÉCRAN IGNIFUGE (RETARDATEUR DE FLAMME).....	29
FILTRE À AIR.....	30
FILTRE DU RÉSERVOIR DE CARBURANT	31
DÉPANNAGE.....	32
ENTREPOSAGE	33
VIDANGEZ LE CARBURANT	33
MOTEUR	34
IDENTIFICATION	34
SCHÉMA DE CÂBLAGE	35
SPÉCIFICATIONS	36

GARANTIE

En cas de doute sur la cause et la solution d'un problème, consultez votre concessionnaire autorisé local. Ceci est extrêmement important pour le générateur pendant la période de garantie, car des réparations non autorisées, aléatoires ou inappropriées peuvent annuler la garantie.

N'oubliez pas que votre concessionnaire autorisé local dispose des outils, techniques et pièces de rechange spéciales nécessaires pour une réparation adéquate de votre générateur. Consultez-le toujours en cas de doute sur les spécifications et/ou les procédures de maintenance appropriées. Parfois, des erreurs d'impression ou des modifications de production rendront certaines parties de ce guide inexactes. Jusqu'à ce que vous soyez parfaitement familiarisé avec ce modèle, consultez votre concessionnaire local avant de tenter toute opération de maintenance.

Si des informations supplémentaires sur l'entretien ou le service sont désirées, les manuels d'entretien peuvent être achetés auprès de votre concessionnaire autorisé agréé local.

EMPLACEMENT D'IMPORTANTES ÉTIQUETTES

Veuillez lire attentivement les étiquettes de sécurité suivantes avant d'utiliser cette machine.

REMARQUE : Conservez ou remplacez les étiquettes de sécurité et d'instructions, si nécessaire.

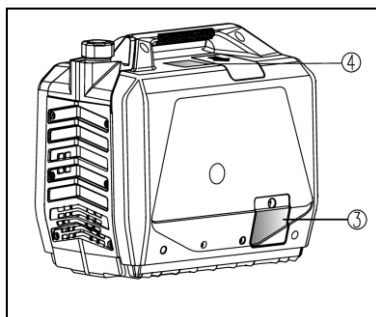
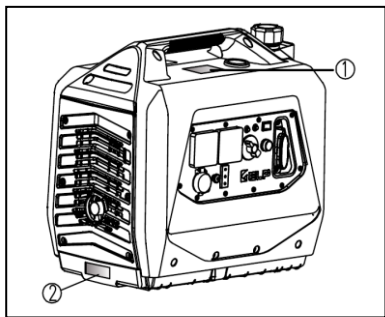



② ATTENTION – SURFACES CHAUDES

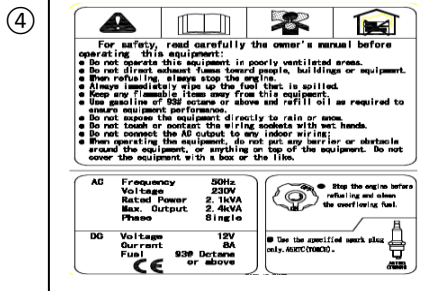
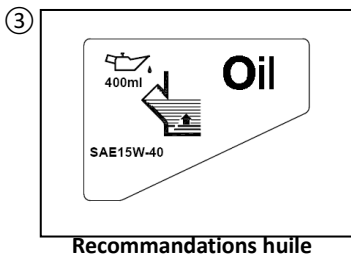

4— Pour votre sécurité, lisez attentivement le manuel du propriétaire avant d'utiliser cet équipement :

- N'utilisez pas cet équipement dans des zones mal ventilées.
- Ne dirigez pas les gaz d'échappement vers des personnes, des bâtiments ou des équipements.
- Lors du ravitaillement, arrêtez toujours le moteur.
- Essayez toujours immédiatement le carburant renversé.
- Tenez tout objet inflammable à l'écart de cet équipement.
- Utilisez de l'essence d'octane no 93 ou plus et remplissez de l'huile au besoin pour garantir les performances de l'équipement.
- N'exposez pas l'équipement directement à la pluie ou à la neige.
- Ne touchez pas ou ne touchez pas les prises de câblage avec les mains.
- Ne connectez la sortie CA à aucun câblage intérieur.
- Lors de l'utilisation de l'équipement, ne placez aucune barrière ou obstacle autour de l'équipement, ni rien sur le dessus. Ne couvrez pas l'équipement avec une boîte ou autre.

AC		
Fréquence	50 Hz	
Tension	230V	
Puissance nominale	2,1 kVA	
Production maximale	2,4 kVA	
Phase	Simple	

DC		
Voltage	12V	
Courant	8A	
Carburant	93# octane ou +	

Coupez le moteur avant de faire le plein et nettoyez tout renversement.

Utilisez uniquement la bougie spécifiée A5RTC (TORCH).

SIGNIFICATION DES SYMBOLES

Assurez-vous de bien comprendre la signification des symboles suivants avant utilisation.

(Reportez-vous aux INFORMATIONS DE SÉCURITÉ pour plus de détails.)

Le symbole d'alerte de sécurité signifie:

Attention ! Soyez alerte ! Votre sécurité est en jeu !

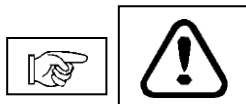

Lisez le manuel avant utilisation.

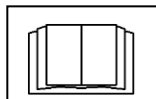
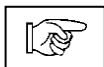

Attention aux gaz d'échappement toxiques.

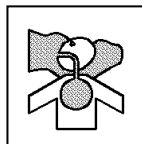

Ne jamais utiliser la machine dans un espace clos.



Évitez de toucher aux surfaces chaudes, tels le moteur et le silencieux.

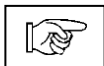

Prise de terre (ground)

Assurez-vous que le générateur est lié à la terre (ground).

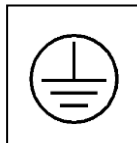

INFORMATIONS DE SÉCURITÉ

- Ce générateur n'est pas conçu pour une utilisation marine. Ne pas utiliser dans un véhicule clos.

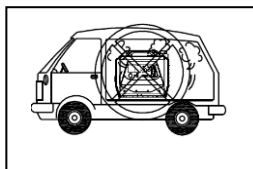

- Ne modifiez pas le générateur, et ne l'utilisez pas lorsqu'un composant est retiré.

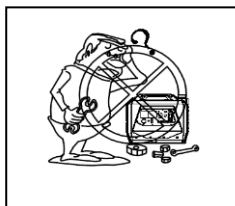

- Ne permettez pas à des enfants d'utiliser le générateur



- Assurez-vous de ne déplacer le générateur qu'à l'aide de sa poignée.

① Poignée

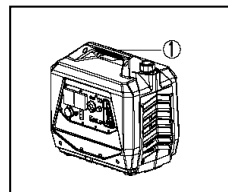

- Ne placez aucun obstacle sur le générateur.

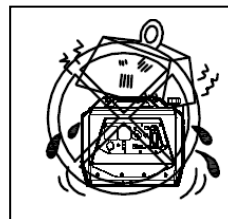

GAZ D'ÉCHAPPEMENT TOXIQUES

- Ne faites jamais tourner le moteur dans un Endroit clos. Cela pourrait provoquer une perte de conscience ou la mort en peu de temps.
Démarez le moteur dans un endroit bien ventilé.



CARBURANT HAUTEMENT INFLAMMABLE ET TOXIQUE

- Toujours couper le moteur lors du ravitaillement.
- Ne jamais faire le plein en fumant ou à proximité d'une flamme ;
- Veillez à ne pas renverser de carburant sur le moteur ou le silencieux pendant le ravitaillement ;
- Si vous ingurgitez du carburant par mégarde, inhalez ses vapeurs, ou subissez un contact avec vos yeux, rendez-vous immédiatement à l'hôpital. Si vous renversez du carburant sur la peau ou les vêtements, lavez immédiatement avec du savon et de l'eau et changez vos vêtements.
- Lorsque vous utilisez ou déplacez le générateur, veuillez le maintenir à la verticale et debout. S'il est incliné, cela pourrait causer une fuite de carburant du carburateur ou du réservoir.

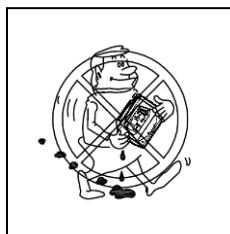
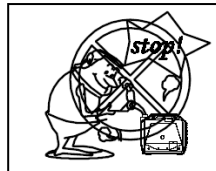

Pendant le transport, assurez-vous de garder le bouchon du réservoir bien serré et le commutateur de ventilation à la position OFF.

MOTEUR ET SILENCIEUX CHAUDS

- Placez le générateur à un endroit où les passants et les enfants ne peuvent l'atteindre.

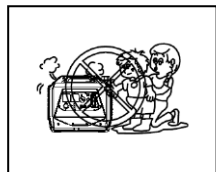

- Pendant le fonctionnement, évitez de placer des matières inflammables près de la sortie d'échappement.

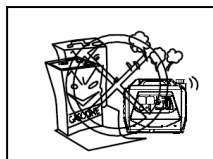

- Garder le générateur à au moins 3 pieds (1 m) de distance de tout bâtiment ou autre équipement, sinon, le générateur pourrait surchauffer.

@ 3 pieds (1 m)

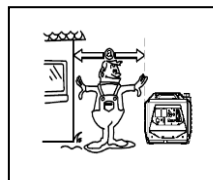

- Ne pas faire fonctionner le générateur lorsqu'il est couvert de poussière ou de toute autre matière.

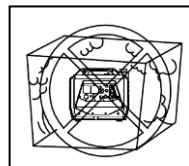

- Assurez-vous que le moteur et le silencieux sont complètement refroidis avant de couvrir le générateur.

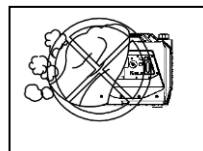

PRÉVENTION DES DÉCHARGES ÉLECTRIQUES

- Ne jamais faire fonctionner le générateur sous la pluie ou la neige pour éviter les décharges électriques.

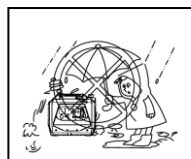

- Ne jamais toucher le générateur avec les mains mouillées, car une décharge électrique pourrait en résulter.

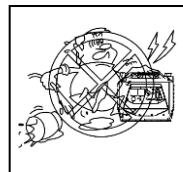

- Connectez la ligne de mise en terre du générateur (ground) avec la prise de terre, et l'autre extrémité enterrée dans le sol.

① Prises de terre (ground)

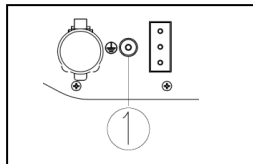

REMARQUES SUR LES RALLONGES

- Lors de l'utilisation d'une rallonge de 1,5 mm², la longueur du cordon ne devrait pas dépasser 60 m. Lors de l'utilisation d'une rallonge de 2,5 mm², la longueur du cordon ne devrait pas dépasser 100 m.
- Plus la rallonge est longue, plus la tension sera réduite entre la prise de sortie du générateur et le raccordement de charge. Par conséquent, choisissez une rallonge avec une longueur appropriée.
- Cette rallonge devra être protégée par une gaine en caoutchouc solide et flexible (IEC245), ou autre matière équivalente.

REMARQUES SUR LE RACCORDEMENT

- Évitez de raccorder le générateur à une prise de courant commerciale.
- Évitez de raccorder le générateur sans fonction parallèle, en parallèle avec tout autre générateur. (Raccordez le générateur avec fonction parallèle selon les instructions.)

① Correct ② Incorrect

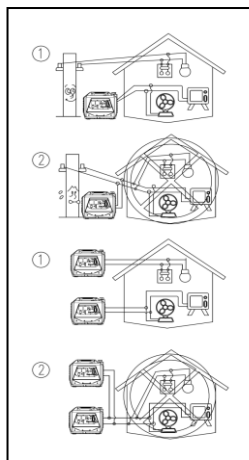



AVERTISSEMENT :

Avant que le générateur ne puisse être raccordé au système électrique d'un bâtiment, un électricien agréé doit installer un interrupteur d'isolement (transfert) dans la boîte à fusibles principale du bâtiment. L'interrupteur est le point de raccordement pour la puissance du générateur et permet de sélectionner la puissance du générateur ou l'alimentation de la ligne principale du bâtiment. Cela empêchera le générateur de charger la ligne d'alimentation principale (retour d'alimentation) lorsque l'alimentation principale est en panne ou a été coupée pour une réparation de ligne. Le retour d'alimentation peut électrocuter ou blesser le personnel de maintenance de la ligne. Si l'unité est utilisée sans interrupteur d'isolement, des dommages au système électrique du générateur et du bâtiment peuvent également survenir lorsque le courant de fonctionnement normal revient.



AVERTISSEMENT :

Si le générateur peut entraîner un renversement ou un déversement lors d'un transport ou d'un déplacement, le carburant du réservoir de carburant ou l'huile moteur à l'intérieur du carter moteur devrait être vidangé.

DESCRIPTION

- ① Pommeau évent bouchon réservoir carburant
- ② Bouchon réservoir carburant
- ③ Réservoir carburant
- ④ Capteur niveau de carburant
- ⑤ Poignée
- ⑥ Poignée de démarrage à rappel
- ⑦ Panneau de commande
- ⑧ Silencieux
- ⑨ Couvercle d'huile moteur
- ⑩ Couvercle, vis de vidange du carburateur
- ⑪ Couvercle du filtre à air
- ⑫ Couvercle de la bougie

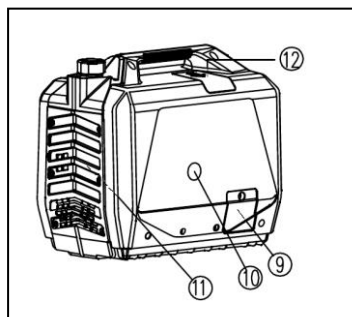
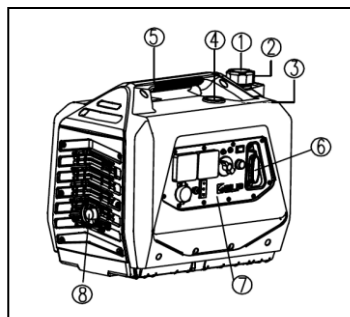

PANNEAU DE COMMANDE

- ① Commutateur ECO
- ② Réinitialisation (commutateur vert)
- ③ Arrêt du moteur (commutateur rouge)
- ④ Prise AC
- ⑤ Prise cig. ou port USB
- ⑥ Boulon/écrou mise en terre (ground)
- ⑦ Indicateur de sortie
- ⑧ Indicateur d'alarme niveau d'huile bas
- ⑨ Indicateur d'alarme de surcharge

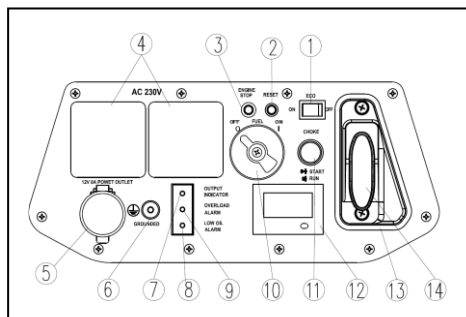

- ⑩ Commutateur de carburant
- ⑪ Câble de volet de départ (choke)
- ⑫ Écran LCD (optionnel)
- ⑬ Boîtier de limitation, poignée de démarrage à rappel
- ⑭ Poignée de démarrage à rappel

FONCTIONS DE CONTRÔLE

COMMUTATEUR DE CARBURANT

- ① « OFF », l'alimentation en carburant est coupée ;
- ② « ON », l'alimentation en carburant est activée.

ARRÊT DU MOTEUR (COMMUTATEUR ROUGE)

Lorsque le générateur est en fonction, appuyez sur ce bouton pendant 2-3s. Le circuit d'allumage se coupe et le générateur s'arrête.

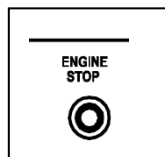

COMMUTATEUR ECO

- ① "ON »

Lorsque le commutateur ECO est à la position ON, l'unité de

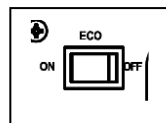

Commande ajuste automatiquement la vitesse du moteur en fonction de la charge raccordée, afin d'obtenir une faible consommation de carburant et un bruit réduit.

- ② "OFF »

Lorsque le commutateur ECO est à la position OFF, le moteur fonctionnera à la vitesse nominale (4200 tr/min), et ce, peu importe qu'il y ait ou non une charge raccordée.

REMARQUE :

Le commutateur ECO doit être à la position OFF lorsqu'il est appliqué à des appareils électriques nécessitant un courant de démarrage important, comme un compresseur ou une pompe submersible.

INDICATEUR D'ALARME NIVEAU D'HUILE BAS (JAUNE)

Lorsque le niveau d'huile moteur tombe en dessous du niveau « Lower », l'alarme de faible niveau d'huile s'activera et le moteur s'arrêtera automatiquement. Le moteur ne redémarrera pas à moins de faire le plein d'huile.

- ① Alarme huile moteur
- ② Alarme de surcharge
- ③ Indicateur de sortie

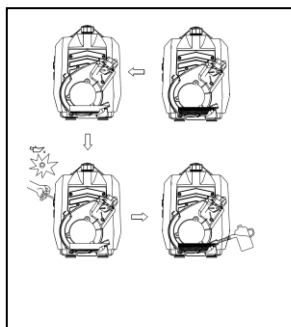
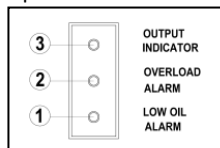

REMARQUE

Si le moteur ne peut être démarré, tirez rapidement le démarreur à rappel plusieurs fois. Si le témoin d'alarme de bas niveau d'huile clignote pendant quelques secondes (jaune), cela signifie que l'huile moteur est insuffisante. Ajoutez de l'huile moteur jusqu'au niveau requis et redémarrez le générateur.

ALARME DE SURCHARGE (ROUGE)

Lorsque la puissance totale détectée des appareils électriques connectés est proche de la puissance nominale, le témoin d'alarme de surcharge (ROUGE) ② s'allume et clignote.

Le témoin d'alarme de surcharge (ROUGE) ② sera toujours à ON (rouge)

lorsque l'alimentation détectée de tous les appareils électriques connectés est surchargée. Le disjoncteur électrique s'activera pour arrêter la production d'électricité afin de protéger le générateur et les appareils électriques connectés. L'indicateur de sortie AC (vert) sera éteint et le témoin d'alarme de surcharge (rouge) restera allumé, mais le générateur ne s'arrêtera pas de fonctionner (au ralenti).

Lorsque le voyant de surcharge est allumé et n'a pas de puissance de sortie, procédez comme suit :

Débranchez tous les appareils électriques, réduisez leur puissance

totale dans la plage d'application et appuyez sur le commutateur de réinitialisation ④ (vert). Le générateur récupérera alors la puissance de sortie.

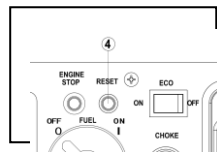
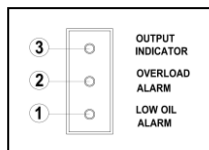

REMARQUE :

- La sortie du générateur se réinitialise automatiquement lorsque le moteur est arrêté puis redémarré.
- Le témoin de surcharge peut être allumé pendant quelques secondes au début lors de l'utilisation d'appareils électriques nécessitant un courant de démarrage important, comme un compresseur ou une pompe submersible, mais il ne s'agit pas d'un dysfonctionnement.

INDICATEUR DE SORTIE (VERT)

Lorsque le moteur est démarré et qu'il y a puissance de sortie, l'indicateur de sortie est allumé.

- ③ Indicateur de sortie

POMMEAU ÉVENT BOUCHON RÉSERVOIR CARBURANT

Le bouchon du réservoir de carburant a un pommeau d'évent pour équilibrer la pression interne et externe du réservoir de carburant et empêcher son débordement.

Tournez le pommeau d'évent dans le sens horaire, de OFF à ON, pour permettre au carburant de s'écouler dans le carburateur et faire fonctionner le générateur.

Lorsque le générateur est arrêté ou déplacé, tournez le pommeau dans le sens antihoraire, de ON à OFF, pour éviter le débordement de carburant ou de vapeur.

- ① Pommeau d'évent ② Bouchon du réservoir de carburant

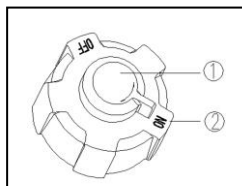

COMMUTATEUR DE RÉINITIALISATION (VERT)

Lorsque le générateur coupe la sortie en raison d'une surcharge, déconnectez tous les appareils électriques, réduisez la puissance totale des appareils électriques connectés à la plage d'application

Et appuyez sur le commutateur de réinitialisation ④, le générateur récupérera alors sa puissance de sortie.

- ④ Commutateur de réinitialisation

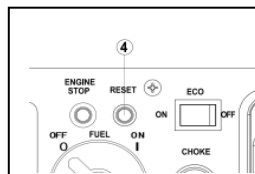

VÉRIFICATION AVANT UTILISATION

REMARQUE :

Une vérification avant utilisation devrait être effectuée avant chaque utilisation du générateur.

CARBURANT



AVERTISSEMENT :

- Le carburant pour le générateur est hautement inflammable et toxique. Vérifiez attentivement les **INFORMATIONS DE SÉCURITÉ** (page 8) avant de faire le plein.
- Ne remplissez pas au-delà du filtre à carburant, sinon il risque de déborder lorsque le carburant se réchauffe et se dilate.
- Assurez-vous de serrer le bouchon du réservoir après le ravitaillement.

NOTE :

- Utilisez un chiffon en coton doux, propre et sec, pour essuyer tout carburant renversé, afin d'éviter la corrosion sur la surface des pièces ou des pièces en plastique.
- Utilisez seulement du carburant sans plomb pour éviter une grave corrosion des composants internes du moteur. Ouvrez le bouchon du réservoir de carburant, remplissez de carburant jusqu'à la marque rouge à l'intérieur de l'écran de remplissage.

Carburant recommandé :

Sans plomb : #92 ou plus;

Capacité du réservoir : 5,0 L (1,3 gal US, ou 1,1 gal Imp)

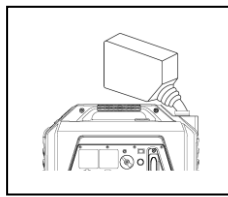
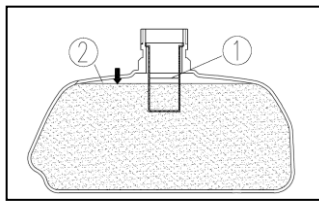

① Marque rouge ; ② Niveau de carburant



AVERTISSEMENT :

Le moteur et le silencieux deviendront très chauds après le démarrage du moteur. Pendant l'inspection ou la réparation, évitez de toucher le moteur et le silencieux avec une partie de votre corps ou des vêtements avant qu'ils ne soient refroidis.

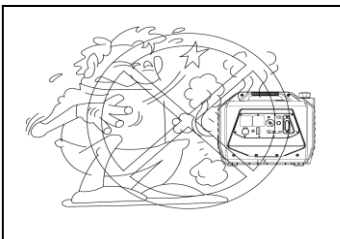

HUILE MOTEUR

NOTE

- Le générateur quitte l'usine sans huile moteur. Il sera protégé contre le non-démarrage sans remplissage d'huile moteur suffisant.
- N'inclinez pas le générateur lors du remplissage d'huile moteur, ceci pourrait entraîner un remplissage excessif et endommager le générateur.

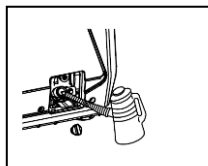

Placez le générateur sur une surface plane et vérifiez que le niveau d'huile est à la position Lower ou plus par le trou du filtre à l'huile ①. Ajoutez si nécessaire.

① Niveau Lower, orifice filtre à l'huile

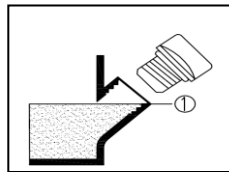
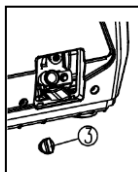

Huile moteur recommandée :

A: SAE15W-40,

B: SAE10W-30,

C: SAE5W-30

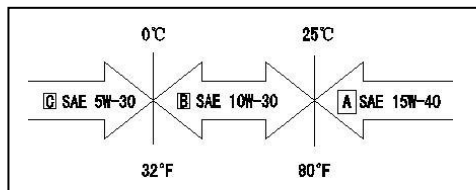

Capacité huile moteur : 0,4L (0,42 pinte US, 0,35 pinte imp.)

PRISES DE TERRE (GROUND)

Assurez-vous que la prise de terre (ground) du générateur est raccordée pour éviter toute décharge électrique. Lorsque l'appareil électrique est appliqué, le générateur devrait se connecter à la terre.

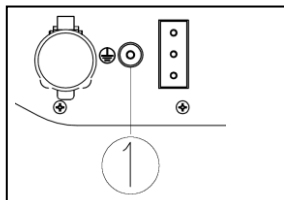

① Prises de terre (ground)

FONCTIONNEMENT



AVERTISSEMENT :

- Ne jamais faire fonctionner le générateur dans une zone fermée, cela pourrait entraîner une perte de conscience ou la mort en peu de temps. Faites fonctionner le générateur dans un endroit bien ventilé.
- Ne connectez aucun appareil électrique avant d'avoir démarré le moteur.
- Nettoyez la poussière, la saleté ou l'eau de la prise avant utilisation.

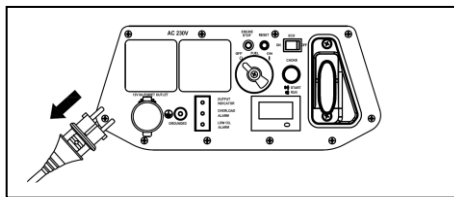

NOTE :

- Le générateur quitte l'usine sans huile moteur. Il sera protégé contre le non-démarrage sans remplissage d'huile moteur suffisant.
- N'inclinez pas le générateur lors du remplissage d'huile moteur, ceci pourrait entraîner un remplissage excessif et endommager le générateur.

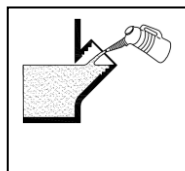

REMARQUE :

- Le générateur peut être utilisé à la charge de sortie nominale dans des conditions atmosphériques standard comme suit :

Température ambiante : 25 °C

Pression atmosphérique : 100KPa

Humidité relative : 30%

- La puissance du générateur sera différente en raison du changement de température, d'altitude (l'altitude la plus élevée, la pression d'air inférieure) et l'humidité. La puissance du générateur diminue lorsque la température, l'humidité et l'altitude sont supérieures aux conditions atmosphériques standard.
- De plus, veuillez réduire la charge dans un endroit confiné, car le refroidissement du générateur en est affecté.

DÉMARRAGE DU MOTEUR

1. Tenez le bouchon du réservoir de carburant pour éviter qu'il ne bouge, puis tournez le pommeau d'évent dans le sens horaire, de OFF à ON, de manière à ouvrir le trou d'aération.

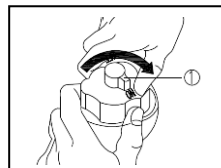

- ① Pommeau d'évent

2. Mettez le commutateur de carburant à la position ON.

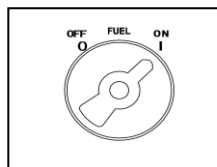

3. Tirez complètement le bouton de volet de départ.

- ① Volet de départ (choke)

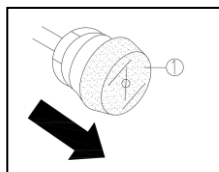

REMARQUE :

Il n'est pas nécessaire d'utiliser le câble de volet de départ pour démarrer un moteur déjà chaud. Remplacez alors le câble à sa position d'origine.

4. Tirez lentement sur la poignée de démarrage à rappel jusqu'à ce qu'il soit ferme, puis tirez fort.

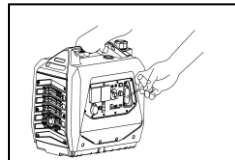

REMARQUE :

Saisissez fermement la poignée de transport du générateur pour empêcher le générateur de tomber lorsque vous tirez sur le démarreur à rappel.

5. Une fois le moteur démarré, faites chauffer le moteur jusqu'à ce qu'il ne s'éteigne pas lorsque le bouton de volet de départ reprend sa position d'origine.

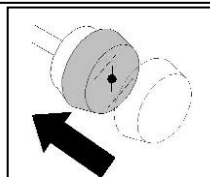

NOTE

Le bouton de volet de départ doit être revenu à sa position de départ lorsque le générateur fonctionne normalement, sinon le générateur ne fonctionnera pas bien.





REMARQUE

Lors du démarrage du moteur, placez le commutateur ECO à la position OFF et qu'il n'y a aucune de charge sur le générateur.

- À une température ambiante inférieure à 3°C (37°F), le moteur devrait tourner à vitesse nominale pendant 5 minutes pour se réchauffer.
- À une température ambiante supérieure à 3°C (37°F), le moteur devrait tourner à vitesse nominale pendant 3 minutes pour se réchauffer.
- Après le réchauffement du moteur, placez le commutateur ECO à la position ON, puis laissez tourner le générateur en mode économie.

GAMME D'APPLICATION

Lors de l'utilisation du générateur, assurez-vous que la charge totale est inférieure à la plage de sortie nominale du générateur, sinon le générateur pourrait être endommagé.

A	AC				D	DC	
B	Power factor	1	0.8–0.95	C	0.4–0.75 (Efficiency 0.85)		
	2000	1800VA	1440VA		612VA	E	Rated voltage 12V Rated current 8A
	2500	2100VA	1680VA		714VA		Rated voltage 12V Rated current 8A

REMARQUE :

Lorsque le nombre total de watts excède la plage d'application, l'indicateur d'alarme de surcharge ② s'allume (rouge) (voir page 18 pour plus de détails)

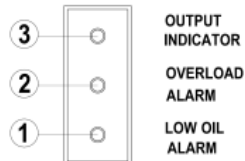

NOTE :

- Assurez-vous que la charge totale est dans la plage de sortie nominale du générateur, sinon le générateur sera endommagé.
- L'utilisation simultanée de AC et DC est possible, mais le total des watts ne doit pas dépasser la puissance nominale, sinon le générateur sera endommagé.

SÉRIES		20i	25i/27i
PUISSANCE NOMINALE DU GÉNÉRATEUR		1800VA	2100VA
	FACTEUR DE PUISSANCE		
AC	1	1800VA	2100VA
	0,8	1440VA	1680VA
DC		96W (12V/8A)	96W (12V/8A)

NOTE

- Ne pas surcharger. La charge totale de tous les appareils électriques ne doit pas dépasser la plage d'alimentation du générateur. Une surcharge endommagera le générateur.
- Lorsque le générateur fournit des équipements de précision, des contrôleurs électroniques, des PC, des ordinateurs, des équipements basés sur un micro-ordinateur ou des chargeurs de batterie, maintenez le générateur à une distance suffisante pour éviter les interférences électriques du moteur. Assurez-vous également que le bruit électrique du moteur n'interfère avec aucun autre appareil électrique situé à proximité du générateur.
- Si le générateur doit fournir un équipement médical, il faut d'abord demander conseil au fabricant, à un professionnel de la santé ou à un hôpital.
- Certains appareils ou moteurs électriques à usage général ont des courants de démarrage élevés et ne peuvent donc pas être utilisés, même s'ils se situent dans les plages d'alimentation indiquées dans le tableau ci-dessus. Consultez le fabricant de l'équipement pour plus de conseils.

CONNEXION AC



AVERTISSEMENT

Assurez-vous que tous les appareils électriques sont éteints avant la connexion.

NOTE :

1. Assurez-vous que tous les appareils électriques, y compris les lignes et les prises, sont en bon état avant de se connecter au générateur.
2. Assurez-vous que la charge totale se situe dans la puissance nominale du générateur.
3. Assurez-vous que le courant de charge de la prise est dans le courant nominal de la prise.

REMARQUE :

Assurez-vous que le générateur est mis en terre (ground).

Lorsque l'appareil électrique est mis en terre, le générateur doit être mis en terre.

1. Démarrez le générateur.
2. Branchez la fiche à la prise AC.

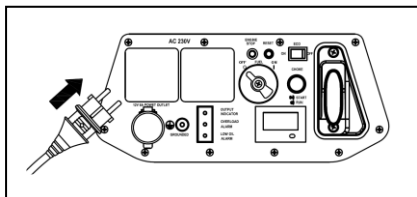

3. Assurez-vous que l'indicateur de sortie CA est allumé (vert).

③ Indicateur de sortie CA

4. Placez le commutateur ECO à la position ON, puis allumez tous les appareils électriques.

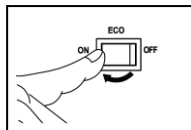
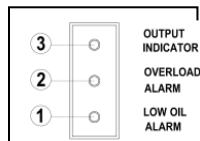

NOTE

Lors de l'utilisation d'appareils nécessitant un courant de démarrage important, comme un compresseur ou une pompe submersible, le commutateur ECO doit être placé à la position OFF.

COUPER LE MOTEUR

REMARQUE :

1. Débranchez tous les appareils électriques.
2. Placez le commutateur ECO à la position OFF.

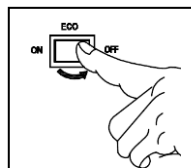

1. Débranchez tous les appareils électriques.

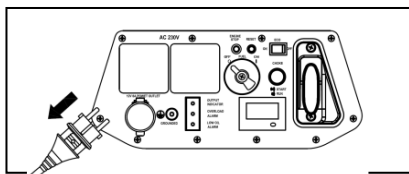

2. Appuyez sur le commutateur d'arrêt du moteur pendant 2-3s, et le moteur sera complètement coupé.

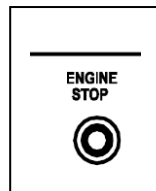

3. Placez le commutateur de carburant à la position OFF

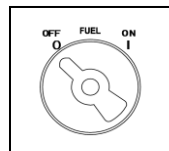

4. Tournez le pommeau d'évent à la position OFF une fois le moteur complètement refroidi.

① Pommeau d'évent

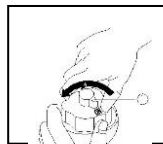

ENTRETIEN PÉRIODIQUE

La sécurité est l'obligation du propriétaire. La vérification, le réglage et la lubrification périodiques maintiendront votre générateur dans un état sûr et efficace à plus long terme. Les points clés de la vérification, du réglage et de la lubrification périodiques sont expliqués dans les pages suivantes.



AVERTISSEMENT :

Si vous n'êtes pas familier avec les travaux d'entretien, veuillez consulter votre concessionnaire local.

TABLEAU D'ENTRETIEN



AVERTISSEMENT : Couper le moteur avant de débiter tout travail d'entretien.

NOTE : Utilisez uniquement les pièces d'origine spécifiées pour le remplacement. Renseignez-vous auprès d'un concessionnaire autorisé pour plus d'information.

Item	Routine	Vérification avant opération	Tous les 6 mois ou 100 heures	Tous les 12 mois ou 300 heures
Bougie	Vérifier l'état Nettoyez, remplacez si nécessaire		○	
Carburant	Vérifier le niveau de carburant et les fuites	○		
Tuyau carburant	Vérifiez que le flexible n'est pas fissuré ou endommagé. Remplacez si nécessaire.	○		
Huile moteur	Vérifiez le niveau d'huile dans le moteur	○		
	Remplacez		○ (1)	
Élément filtre à air	Vérifiez l'état		○ (2)	
	Nettoyez			
Élément ignifuge	Vérifiez l'état Nettoyez, remplacez si nécessaire		○	
Tamis carburant	Nettoyez, remplacez si nécessaire			○
Tuyau reniflard carter	Vérifiez le reniflard pour fissures ou dommages. Remplacez si nécessaire.			○
Tête de cylindre	Décarbonisez la culasse plus souvent si nécessaire.			★
Jeu des soupapes	Vérifiez et ajustez lorsque le moteur est refroidi.			★
Raccords/ attaches	Vérifiez tous les raccords et attaches. Corrigez si nécessaire.			★
Le point où l'anomalie a été reconnue par l'usage.		○		

Instructions :

- Initial replacement of engine oil is after one month or 20 hours of operation.
- Air filter element needs to be cleaned more frequently when using in unusually wet or dusty areas. Since these items require special tools, data and technical skills, please have the dealer do it for you.

AJUSTEMENT CARBURATEUR

Le carburateur est un élément clé du moteur. Veuillez avoir votre revendeur local qualifié avec des connaissances professionnelles, des matériaux spéciaux et des équipements spéciaux l'ajustent pour vous, pour vous assurer que le réglage est correct.

VÉRIFICATION BOUGIE

1. Retirez le couvercle et le capuchon de la bougie.

① Couvercle bougie

② Capuchon bougie

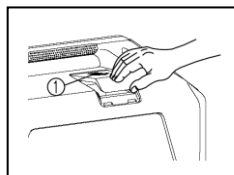

2. Repérez la douille de bougie sur la bougie, tournez-la dans le sens horaire à l'aide d'une clé, puis démontez la bougie.

③ Douille de la bougie

④ Bougie

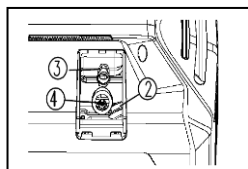

3. Vérifiez pour toute décoloration et décarbonisez.

Couleur d'électrode standard : couleur beige moyen à claire

4. Vérifiez le type et le jeu de bougie.

Bougie standard : A5RTC (TORCH)

Jeu de bougie : $a = 0,6 \text{ mm}$

5. Installez la bougie.

Couple de la bougie : $12 \sim 15 \text{ N.m}$

REMARQUE : Lors de l'installation de la bougie, vissez-la 2-3 tours à la main, puis verrouillez-la au couple spécifié.

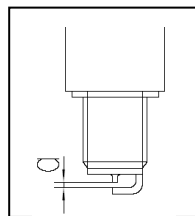

6. Installez le couvercle de bougie.

REPLACEMENT DE L'HUILE MOTEUR



AVERTISSEMENT :

Ne jamais vidanger l'huile moteur immédiatement après avoir coupé le moteur pour éviter les brûlures.

1. Placez le générateur sur une surface plane et laissez tourner le moteur pendant plusieurs minutes pour réduire la viscosité de l'huile moteur. Coupez ensuite le moteur et tournez le pommeau d'évent du bouchon du réservoir à carburant à la position OFF.

2. Desserrez la vis et retirez le couvercle de remplissage d'huile.

① Vis

② Couvercle de remplissage d'huile

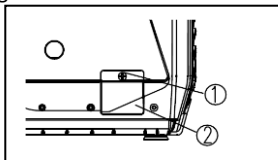

3. Retirez le bouchon de vidange

d'huile, placez le carter d'huile sous le moteur, et inclinez le générateur pour vidanger complètement l'huile.

③ Bouchon de vidange d'huile

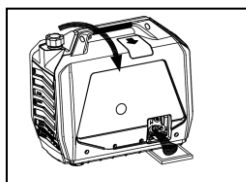
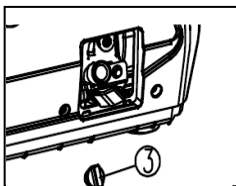

4. Placez le générateur sur une surface plane et ajoutez de l'huile moteur jusqu'à la limite LOW de l'orifice du filtre.

④ Limite LOW

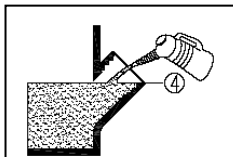

NOTE :

Ne pas incliner le générateur lors du remplissage d'huile moteur. Cela entraînerait un remplissage excessif et des dommages au générateur. Assurez-vous qu'aucun autre matériau ne pénètre dans le carter du moteur.

Huile moteur recommandée : (voir page 18)

5. Essuyez toute trace d'huile de l'orifice du filtre et serrez le bouchon de remplissage sur l'orifice du filtre du moteur.

6. Installez le couvercle de remplissage d'huile et serrez la vis.

ÉLÉMENT ET ÉCRAN IGNIFUGE (RETARDATEUR DE FLAMME)



AVERTISSEMENT :

- Le moteur et le silencieux seront très chauds après avoir fait tourner le moteur.
- Évitez de toucher le moteur et le silencieux directement avec toute partie du corps ou de vos vêtements pendant la vérification/réparation.

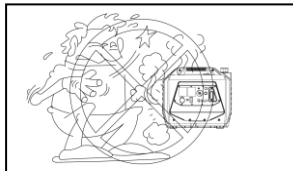

1. Retirez les vis des deux côtés, puis démontez le couvercle d'échappement.

- ① Vis
- ② Couvercle d'échappement

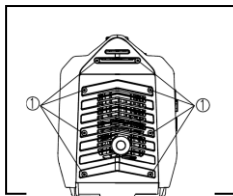

2. Desserrez le collier et retirez le capuchon de verrouillage de l'élément ignifuge.

- ③ Collier
- ④ Capuchon de verrouillage

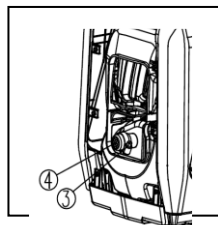

3. Utilisez une brosse métallique pour éliminer les dépôts de carbone de l'élément ignifuge et de l'écran.

- ⑤ Élément ignifuge
- ⑥ Écran

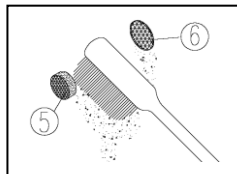

NOTE :

Lors du nettoyage, utilisez la brosse métallique avec douceur pour éviter d'endommager ou de rayer l'élément ignifuge.

4. Vérifiez l'élément ignifuge et l'écran. Remplacez si endommagés.
5. Installez l'élément ignifuge et l'écran dans le capuchon de verrouillage, puis sur le silencieux, avec collier pour les serrer.
6. Installez le couvercle d'échappement, puis serrez les vis des deux côtés.

FILTRE À AIR

1. Desserrez les vis et retirez le couvercle d'entrée d'air.

- ① Vis
- ② Couvercle d'entrée d'air

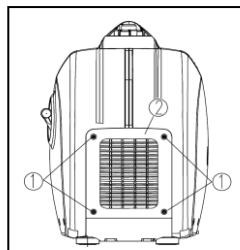

2. Desserrez la vis, retirez le couvercle du filtre à air et retirez l'élément filtrant.

- ③ Vis
- ④ Couvercle du filtre à air
- ⑤ Élément filtrant

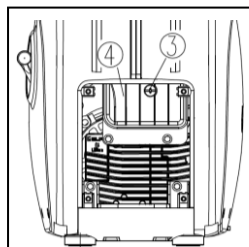

3. Nettoyez l'élément filtrant avec un solvant et séchez-le.

4. Ajoutez 5 g d'huile moteur à l'élément et éliminez l'excès d'huile.

L'élément doit être humide, mais pas dégoulinant.

Filtre à l'huile recommandé :

Huile pour filtre à air en mousse ou huile lubrifiante SAE # 20.

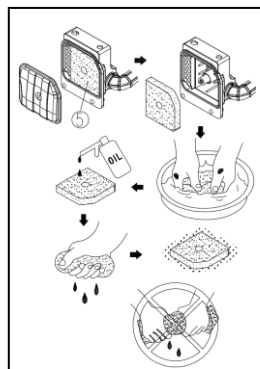

NOTE

N'essorez pas l'éponge de l'élément, car vous risquez de l'endommager.

5. Insérez l'élément dans le filtre à air.

REMARQUE :

Assurez-vous que la surface d'étanchéité de l'élément correspond au filtre à air afin de ne pas causer de fuite d'air.

NOTE :

Ne faites jamais tourner le moteur sans élément ou cela pourrait causer une usure excessive des cylindres et une émission excessive de gaz toxiques.

6. Installez le couvercle du filtre à air et serrez les vis.

NOTE :

Lors de l'installation du couvercle du filtre à air, assurez-vous de placer correctement la bande d'étanchéité sur le filtre à air.

7. Assemblez le couvercle d'admission d'air et serrez les vis.

FILTRE DU RÉSERVOIR DE CARBURANT

1. Ouvrez le bouchon du réservoir et retirez le tamis du filtre d'entrée de carburant ; desserrez le boulon de montage et posez l'interrupteur de carburant et le joint torique ; desserrez la conduite d'entrée de carburant du carburateur et l'attache, puis retirez le tamis du filtre de sortie de carburant.

- ① Bouchon du réservoir de carburant
- ② Tamis du filtre d'entrée de carburant
- ③ Tamis du filtre de sortie de carburant
- ④ Réservoir de carburant
- ⑤ Joint torique
- ⑥ Commutateur de commande de carburant
- ⑦ Boulon
- ⑧ Conduite d'admission de carburant, carburateur
- ⑨ Attache

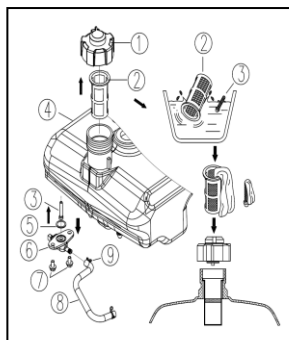

2. Nettoyez les tamis des filtres d'entrée et de sortie de carburant avec de l'essence. Remplacez si endommagés.

3. Essayez les tamis des filtres d'entrée et de sortie de carburant avec de l'essence, puis installez-les dans les orifices d'entrée et de sortie du réservoir de carburant.
4. Vérifiez si le joint torique est endommagé ou usé. Remplacez si nécessaire.
5. Installez et serrez le bouchon du réservoir de carburant. Assemblez la conduite de sortie de carburant dans la bonne position et serrez-la avec l'attache.



AVERTISSEMENT :

- Assurez-vous de bien serrer le bouchon du réservoir de carburant et l'attache de la conduite de carburant.
- Remplacez le joint torique en cas de dommage ou usure.
- Serrez le boulon de montage du commutateur de commande de carburant.

DÉPANNAGE

Le moteur ne peut être démarré

1. Il y a trop peu ou pas de carburant dans le réservoir.

- Vérifiez l'ensemble du capteur de carburant :

Lorsque le pointeur de la jauge à carburant est à la position ①, veuillez ajouter du carburant ; lorsque le pointeur est à la position ②, cela signifie qu'il y a suffisamment de carburant et qu'aucun ajout n'est nécessaire (veuillez consulter la page 17 pour l'ajout de carburant.)

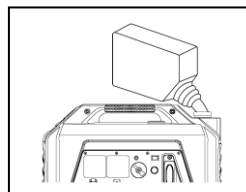
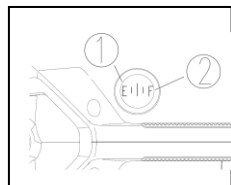

- S'il y a suffisamment de carburant dans le réservoir, veuillez vérifier le pommeau de ventilation sur le bouchon du réservoir et le mettre à la position ON.
- Vérifiez le commutateur de commande de carburant et mettre à la position ON.
- Conduite de carburant obstruée : Nettoyez la conduite de carburant.
- Carburateur obstrué : Nettoyez le carburateur.

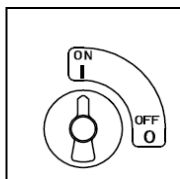

2. Niveau d'huile moteur trop bas :
Ajoutez de l'huile moteur à la position spécifiée.
(voir page 18)

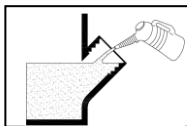

3. Faible étincelle

- La bougie d'allumage est humide ou carbonisée :
Retirez le carbone ou nettoyez et essuyez la bougie.
- Vérifiez le jeu de la bougie 0,5~0,7 mm :
Remplacez si nécessaire.
- Système d'allumage défectueux : Consultez votre concessionnaire local.

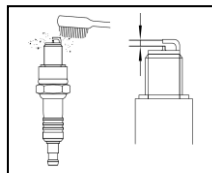

Le générateur n'a pas de sortie

Surcharge, pas de sortie du générateur

- Débranchez tous les appareils électriques, réduisez le total de puissance des appareils connectés dans la gamme d'application, puis appuyez sur le commutateur de réinitialisation ②.

②Commutateur de réinitialisation (vert)

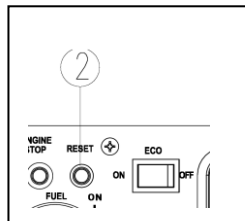

ENTREPOSAGE

L'entreposage à long terme de votre machine nécessitera des procédures préventives pour éviter toute détérioration.

VIDANGEZ LE CARBURANT

1. Retirez le bouchon du réservoir de carburant. Vidangez le carburant du réservoir dans un récipient approuvé à l'aide d'un siphon à main disponible dans les commerces. Ensuite, installez le bouchon du réservoir de carburant.
2. Retirez le couvercle de vidange du carburateur, desserrez la vis de vidange sur la chambre à flotteur du carburateur et vidangez le carburant du carburateur dans un récipient à carburant approuvé.

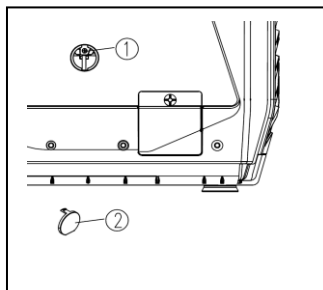

① Vis de vidange

② Couvercle de vidange du carburateur

3. Serrez la vis de vidange du carburateur et réinstallez le couvercle.



AVERTISSEMENT :

- Le carburant utilisé dans la machine est hautement inflammable et toxique. Vérifiez attentivement les INFORMATIONS DE SÉCURITÉ (voir page 8) avant d'ajouter du carburant.
- Assurez-vous d'essuyer immédiatement tout carburant renversé pour éviter d'endommager les pièces en caoutchouc ou en plastique.

4. Démarrez le moteur et laissez-le tourner à vide jusqu'à ce qu'il s'arrête automatiquement sans que du carburant demeure dans le carburateur.

MOTEUR

Afin de protéger le moteur à l'intérieur du cylindre, les segments de piston et autres pièces, veuillez procéder comme suit :

1. Retirez la bougie d'allumage et versez environ une cuillère d'huile moteur SAE10W\30 ou 20W\40 dans la bougie, puis réinstallez-la. Tirez plusieurs fois sur le démarreur à rappel pour enduire d'huile moteur la paroi du cylindre, les segments de piston et autres pièces.
2. Tirez sur le démarreur à rappel jusqu'à ce que vous sentiez une compression, puis arrêtez de tirer (cela empêche le cylindre et les soupapes de rouiller).
3. Nettoyez la partie extérieure du générateur.
4. Entrez le générateur dans un endroit sec et bien aéré, en le recouvrant d'un chiffon propre.
5. Le générateur doit demeurer en position verticale lors de son entreposage, de son transport ou de son opération.

IDENTIFICATION

IDENTIFICATION MACHINE pour les séries.

Le numéro de série d'identification de la machine est attaché à l'emplacement indiqué dans l'image.

- ① Numéro de série de la machine

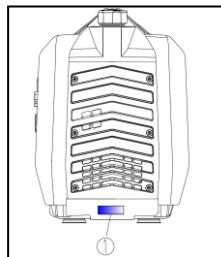

SCHEMA DE CÂBLAGE

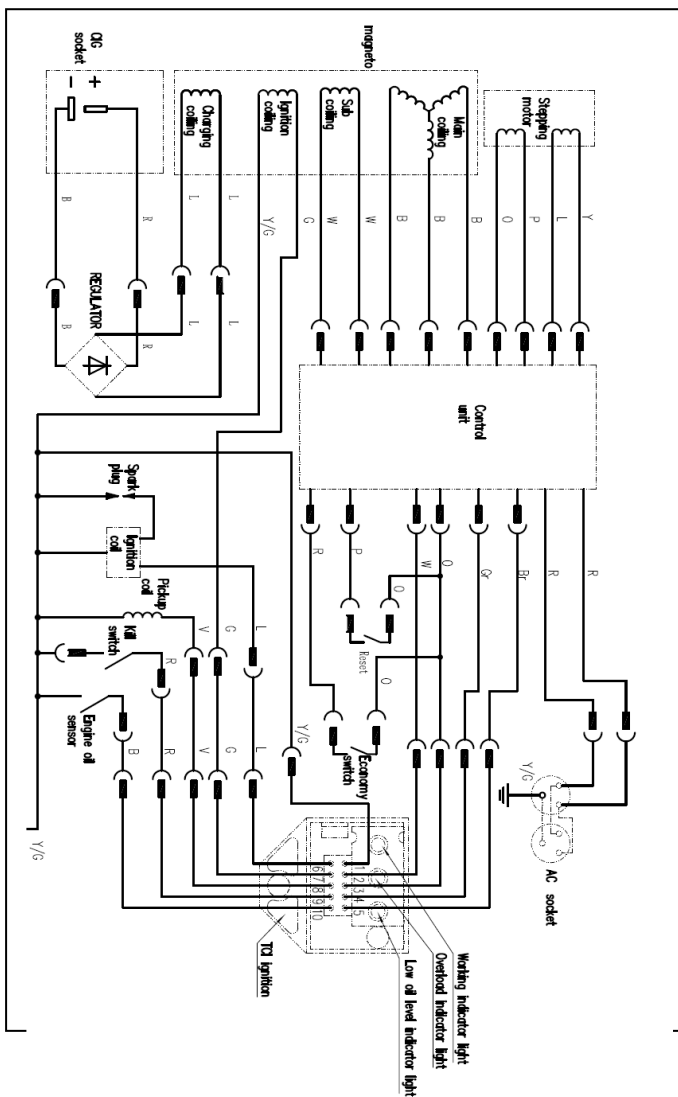

SPÉCIFICATIONS

Item	Unité	Série 20i	Série 25i	Série 27i
Modèle de moteur		LH148F	LH148F-G	LH148F-G
Type de moteur	4 temps, refroidi à l'air, monocylindre, moteur à essence OHV			
Déplacement	ml	79	79	79
Puissance nominale	kW	2,3	2,6	2,6
Huile à moteur	ml	400	400	400
Tension nominale AC	V	230/120	230/120	230/120
Courant nominal AC	A	7,8/15	9,1/17,5	9,1/17,5
Fréquence	Hz	50/60	50/60	50/60
Sortie nominale AC	VA	1800	2100	2100
Sortie maximale AC	VA	2000	2400	3000
Facteur de puissance		1,0	1,0	1,0
Capacité carburant	L	5,0	5,0	5,0
Niveau sonore *	dB/LWA	52—59	52—59	52—59
Tension nominale DC	V	12	12	12
Courant nominal DC	A	8	8	8
Dimension	mm	500X315X438	500X315X438	500X315X438
N.W.	kg	19,8	19,8	19,8

★ Le niveau sonore est mesuré lorsque le commutateur ECO est à ON.

LWA indique le niveau de puissance acoustique dans les conditions de test standard ISO3744.

Le niveau de bruit en dB (A)/7M est la valeur moyenne arithmétique dans quatre directions, mesurée à 7 mètres, de chaque côté du générateur.

Le niveau de bruit peut varier selon les environnements.

★ NIVEAU DE BRUIT

Les données citées sont des niveaux d'émission et ne sont pas nécessairement des niveaux de travail sécuritaires. Bien qu'il existe une corrélation entre les niveaux d'émission et d'exposition, celle-ci ne peut pas être utilisée de manière fiable pour déterminer si des précautions supplémentaires sont nécessaires ou non. Les facteurs qui influencent le niveau réel d'exposition de la main-d'œuvre comprennent les caractéristiques de la salle de travail, les autres sources de bruit, etc., c'est-à-dire le nombre de machines et d'autres processus adjacents, et la durée pendant laquelle un opérateur est exposé le bruit. Le niveau d'exposition autorisé peut également varier d'un pays à l'autre. Ces informations permettront cependant à l'utilisation de la machine de faire une meilleure évaluation du danger et du risque.

AVERTISSEMENT



WARNING

- For safety, read owner's manual carefully before operating this machine, according to the rules of operation and maintenance.
- Il convient de lire attentivement ce manuel avant la première utilisation de la machine.
- Lea este manual atentamente antes de utilizar este equipo.
- Bitte lesen Sie diese Bedienungsanleitung sorgfältig durch, bevor Sie die Maschine in Betrieb nehmen.
- Les denne håndboken nøye før du tar maskinen i bruk.
- Διαβάστε προσεκτικά αυτό το βιβλίο πριν λειτουργήσετε τη μηχανή.
- Lees deze handleiding aandachtig door voordat u deze machine gaat gebruiken.
- Leggere attentamente questo manuale prima di utilizzare questa macchina.
- 为保证安全，使用前请务必仔细阅读使用说明书并按规定操作保养。

400002